



PERSEUS

MAP Technology

La Perseus es una termoselladora en línea capaz de sellar las bandejas preformadas de diferentes materiales. Llega a una velocidad de hasta 15 ciclos/minuto.

La Perseus ha sido diseñada utilizando la última tecnología para reducir el mantenimiento y hacer que la máquina sea extremadamente fácil de usar. Se pueden adherir cintas de alimentación de más metros, y si fuera necesario utilizar cualquier tipo de periférico, ya sean desapiladores, dosificadores u otros sistemas adicionales. Gran variedad de opcionales para satisfacer las necesidades de los usuarios.



DATOS TÉCNICOS

Velocidad	De 6 a 15 ciclos por minuto
Ancho de bobina	Ancho máximo de 480 mm
Tensión alimentación	230 Vac + 10%
Potencia instalada	1980 VA
Formato de bandejas	Min. 120 x 100 x 10 mm Max. 400 x 260 x 130 mm (*)
Salida del producto	A la derecha

(*) No es posible lograr las tres dimensiones máximas de la bandeja al mismo tiempo

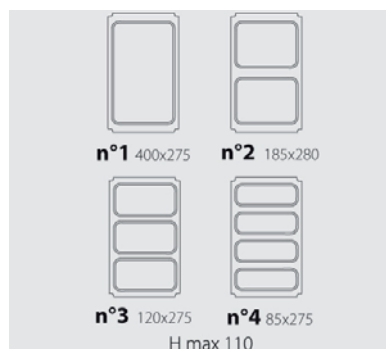
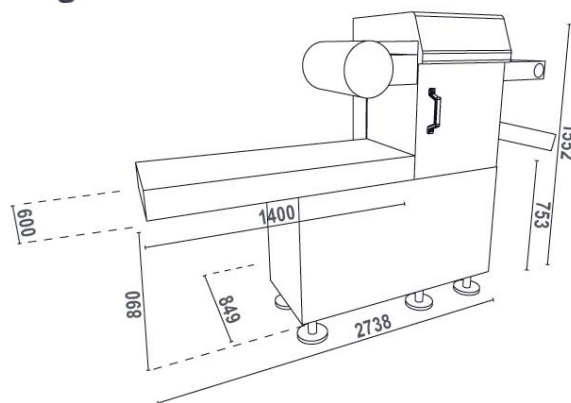

OPCIONALES

- > Bomba de vacío de 100, 200 hasta 300.
- > Fococélula para film impreso.
- > Marcador de fecha.
- > Carrito de soporte para cambiar el molde.
- > Filtro para líquidos.
- > Dosificadores de líquidos o semi sólidos.
- > Colocadores de tapas.
- > Etiquetadoras.
- > Detectores de metales.
- > Desapiladores de envases.
- > Sistema de expulsión de envases.
- > Cintas de alimentación de más metros.

MÁXIMAS PRESTACIONES

La Perseus es una máquina en línea de gran rapidez y mucha versatilidad. Se le pueden añadir cintas de alimentación más largas, lo que nos permite trabajar antes de termosellar el envase con operarios o con otros dispositivos mecanizados.

- > Ofrece un alto nivel de productividad.
- > Incorpora rebobinador automático del film.
- > Funciones controladas por el sistema PLC.
- > Gran cantidad de equipamiento periférico.
- > Se adapta a todo tipo de productos y envases.
- > La Perseus puede trabajar con el sistema Skin.
- > Puede actuar como selladora, sin hacer el vacío-gas.

C/ de la Majada, 4 - Pol. Ind. Tres Cantos
28760 TRES CANTOS (Madrid) - España
Tel.: +34 - 91 803 29 77 / Fax: +34 - 91 803 09 88
email: gfpe@teixpac.es / www.teixpac.es

C/ de la Coma, nau 22 - Pol. Ind. Pla de Santa Anna
08272 SANT FRUITÓS DE BAGES (Barcelona) - España
Tel.: +34 - 93 873 58 66 / Fax: +34 - 93 878 82 78
email: gfpe@teixpac.es / www.teixpac.es

