

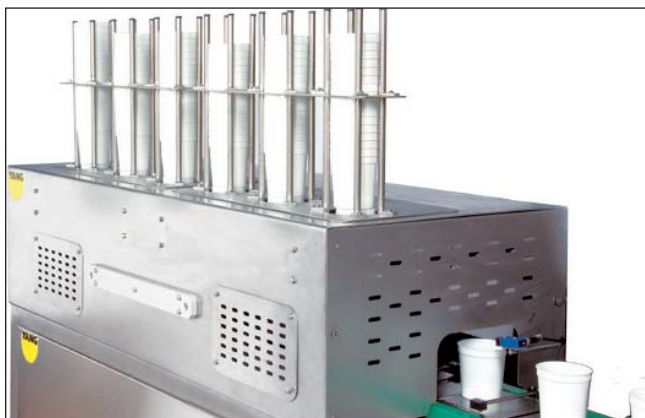

POLARIS

MAP technology

La Polaris es una solución ideal para usuarios que necesitan una gran producción. Pensada para soportar grandes jornadas de trabajo con un coste muy reducido. Gracias a sus grandes dimensiones podemos adherirle mucha variedad de periféricos para automatizar toda la línea al completo: desapiladores de envases, pesadoras, etiquetadoras, cintas de entrada y salida con discriminación de producto... Se puede hacer cualquier equipamiento en función de las necesidades del cliente. Además tiene un revolucionario sistema de moldes que pueden trabajar con hasta 3 moldes distintos en la máquina.



DATOS TÉCNICOS

Velocidad	Hasta 13 ciclos por minuto
Ancho de bobina	550 mm
Diámetro máximo interno	250 mm
Tensión alimentación	3 x 400 V + N 50/60 Hz
Potencia instalada	4,9 - 8
Peso	1000 kg
Bomba de vacío (mc/h)	100
Formato de bandejas	Todos

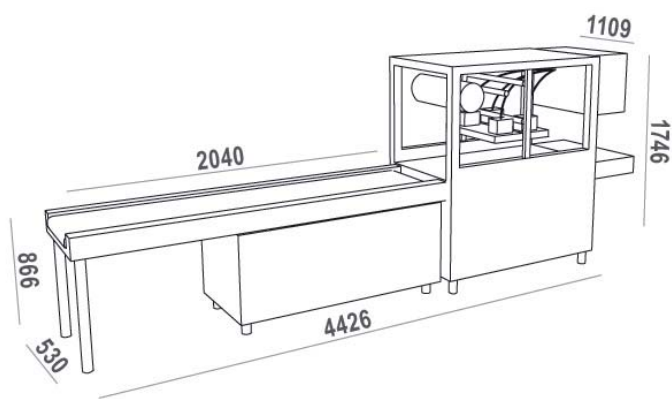

OPCIONALES

- > Fococélula para envases.
- > Bomba de vacío opcional de 200 o 300.
- > Fococélula para film impreso.
- > Dosificadores de productos líquidos, semilíquidos o semisólidos
- > Desapilador de envases.
- > Marcador de fecha de caducidad.
- > Etiquetadoras, pesadoras, detector de metales y otros periféricos.
- > Carrito de soporte para cambiar el molde.
- > Cintas de alimentación de más metros, cintas de expulsión
- > Líquido de filtros.
- > Sistema Skin.

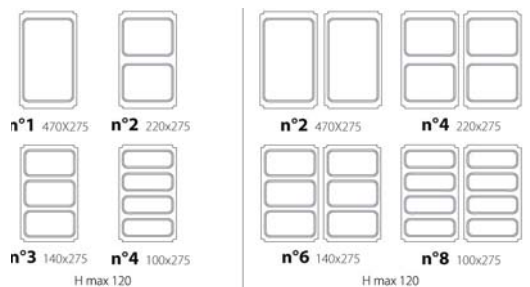

Tecnología SKIN

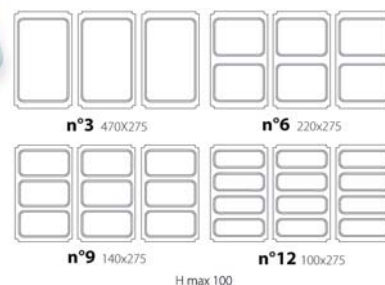

MÁXIMAS PRESTACIONES

> Versatilidad y muchos opcionales	Gran variedad de equipamiento periférico. Máquinas a medida de las necesidades del cliente.
> Cambio de molde rápido	Cambio de molde rápido y sin necesidad de herramientas.
> Sistema de moldes revolucionario	Hasta tres moldes instalados en la máquina. Cada molde puede trabajar con una referencia de envase distinta, ofreciendo gran versatilidad si el usuario trabaja con más de una referencia.
> De fácil uso	El operario podrá utilizar la máquina fácilmente gracias a una intuitiva pantalla táctil.
> Sistema Skin	Puede trabajar con el Sistema Skin.
> Variedad de sellado	Puede sellar con la pestaña Easy Peel (abre fácil) y/o sellar con el Sistema Strep, 4 bandejas pegadas entre si.

C/ de la Majada, 4 - Pol. Ind. Tres Cantos
28760 TRES CANTOS (Madrid) - España
Tel.: +34 - 91 803 29 77 / Fax: +34 - 91 803 09 88
email: gfpe@teixpac.es / www.teixpac.es

C/ de la Coma, nau 22 - Pol. Ind. Pla de Santa Anna
08272 SANT FRUITÓS DE BAGES (Barcelona) - España
Tel.: +34 - 93 873 58 66 / Fax: +34 - 93 878 82 78
email: gfpe@teixpac.es / www.teixpac.es